Varix S47 Varix SD48

**am Kommunikationssystem
OpenCom 1000**

Kompaktanleitung

DeTeWe

Willkommen bei DeTeWe

Vielen Dank, dass Sie sich für ein Produkt von DeTeWe entschieden haben. Unser Produkt steht für höchste Qualitätsansprüche, gepaart mit hochwertigem Design.

Die folgende Bedienungsanleitung wird Sie beim Gebrauch Ihres Varix S47 oder Varix SD48 begleiten und alle wesentlichen Fragen beantworten. Sollten Sie darüber hinaus weitere Unterstützung oder Informationen benötigen, wenden Sie sich bitte zunächst an Ihren Systemverantwortlichen oder Ihren Händler.

Ihr Systemverantwortlicher/Händler ist:

Name:

Telefon:

Zusätzlich steht Ihnen unter unserer Service-Rufnummer

(01805) 33 83 93

für DM 0,24/Minute (Stand 08.2000)
24 Stunden täglich, 7 Tage die Woche ein kompetenter Ansprechpartner zur Verfügung. Sie erreichen uns außerdem unter

Fax: (01805) 33 83 94

E-Mail: info@detewe.de

Internet: www.detewe.de

Wir wünschen Ihnen viel Freude mit Ihrem Varix.

Über diese Anleitung

Varix S47 und Varix SD48 sind Systemendgeräte, die Sie an Ihrem Kommunikationssystem OpenCom 1000 betreiben. Die neuartige MenüCard-Anzeige erlaubt Ihnen einfachste Bedienung Ihres Telefons und schnellen Zugang zu den vielfältigen Funktionen und Leistungsmerkmalen Ihres Systems.

Machen Sie sich mit der Ausstattung Ihres Telefons vertraut. Sie werden viele neue Funktionen kennenlernen, die Ihnen Ihre Kommunikation und Organisation erleichtern.

Das Glossar

In dieser Gebrauchsanleitung finden Sie alle Grundfunktionen Ihres Telefons beschrieben. Sollten Sie zu den Systemmerkmalen weitere Informationen benötigen, lesen Sie bitte das mit Ihrem Kommunikationssystem gelieferte **Glossar**.

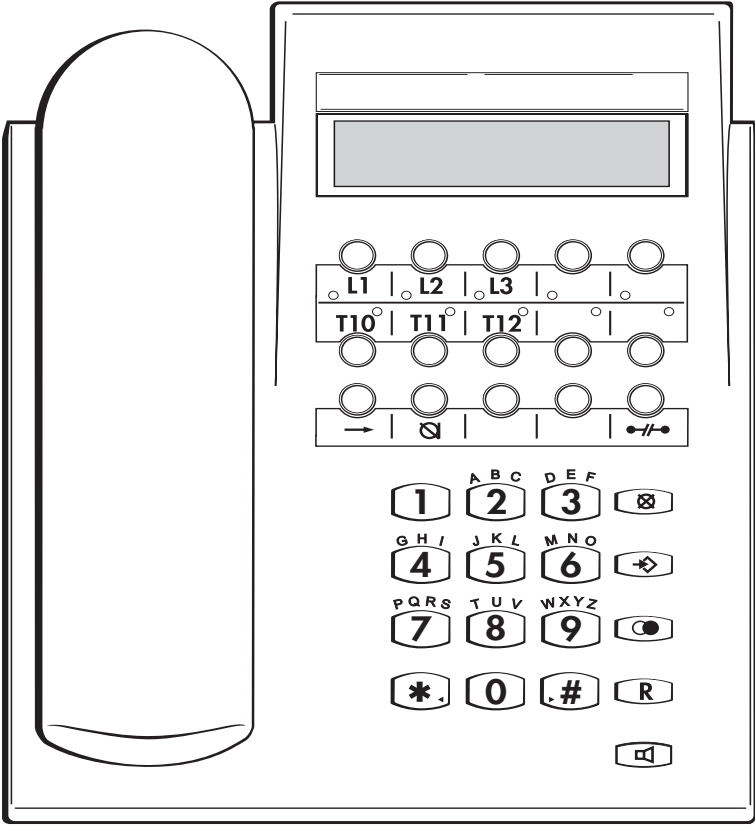

Varix S47

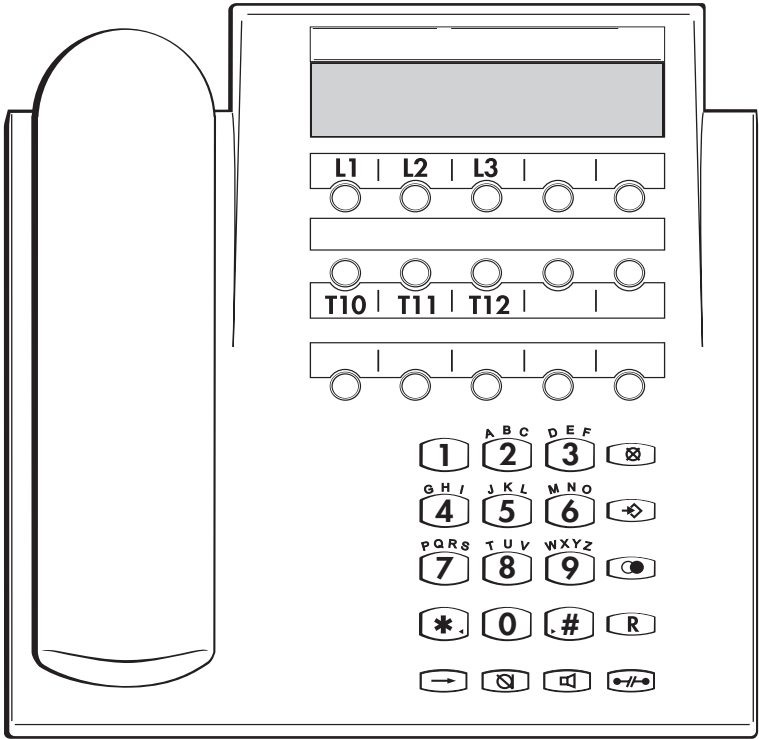

Varix SD48

DeTeWe AG & Co.

Zeughofstraße 1, D-10997 Berlin

Servicetelefon (0 18 05) 33 83 93

(DM 0,24/Minute, 24 Stunden täglich,
7 Tage die Woche)

Telefax (0 18 05) 33 83 94

E-Mail: info@detewe.de

WWW: <http://www.detewe.de/>

Änderungen vorbehalten

Stand 02.2001

Mat.-Nr. 72072.010

Aufstellen und Reinigen des Telefons 3

Aufstellen/Reinigen 3
Neigung des Telefons verändern .. 3

Tasten beschriften 4

Tastenbelegung 5

Gesprächstasten 5
Fest belegte Tasten 6
Funktions- und Zieltasten 6

Display und LEDs 7

Flag-Displays und LEDs im Team .. 7

Allgemeines 8

Quittungs- und Hinweiston 8
Stummschaltung 8
Gesprächskosten (Gebühren) 8
Freisprechen/Lauthören 8
Wahlwiederholung 9
Blockwahl (Wahlvorbereitung) ... 9
Nachwahl mit TTW 9
Gegensprechen/Durchsage 9
Intern/extern gerichtete Telefone . 9
Anzeige aktiver Leistungsmerkmale 10

Teamfunktionen 11

Beispiel TOP- bzw. MAKLER-Team 11

Telefonieren 13

Anruf entgegennehmen 13
Intern anrufen vom intern gerichteten Telefon 13

Intern anrufen vom extern gerichteten Telefon 13
Extern anrufen vom intern gerichteten Telefon 13
Extern anrufen mit Kurzwahlrufnummer 13
Extern anrufen vom extern gerichteten Telefon 14
Gespräche beenden 14
Rückfrage 14
Makeln 14
Beenden der Rückfrage 14
Übergabe an interne/externe Teilnehmer 14
Zurückvermitteln über TEAM-Tasten 15
Weitere Anrufe 15
Zielwahl 15

Leistungsmerkmale im Service Menü 16

Intern-/Extern- und Ein-/Aus-Einstellfeld 16
Tastenprogrammierung 16
Aus dem Telefonbuch anrufen (Alphawahl) 17
Rückruf intern 17
Alle Rückrufe löschen 17
Anrufsschutz 17
Rufumleitung sofort intern/extern 17
Rufumleitung Sammelanschluss . 18
Rufumleitung nach Zeit intern/extern 18
Aktive Leistungsmerkmale löschen 18
Pick up 18
Konferenz intern/extern 19
Sammelanschluss 19
Wahlberechtigung verändern ... 19
Durchsage 19

Türöffner betätigen	19
Anruferliste abfragen (max. 4 Einträge)	19
Message waiting senden	20
Message waiting abfragen	20
Rufzuschaltung im Team	20

Leistungsmerkmale und MULTI- FUNKTION-Taste 21

Belegung der Multifunktions tasten	21
---	----

Telefoneinstellungen 23

Tonruf und Lautsprecher	23
Leistungsmerkmale	23

Tastenprogram- mierung 25

Tasten mit Rufnummern program- mieren (Zieltasten)	25
Tasten mit Leistungsmerkmalen belegen	25

Navigieren im Service Menü 26

Zubehör/Besondere Leistungsmerkmale 27

Zubehör	27
Besondere Leistungsmerkmale	27

Aufstellen und Reinigen des Telefons

Aufstellen/Reinigen

Stellen Sie Ihr Telefon auf eine rutschfeste Unterlage. Dadurch vermeiden Sie unliebsame Spuren auf Ihren Möbeln. Der Hersteller kann für derartige Schäden aus verständlichen Gründen nicht haften. Stellen Sie das Telefon nicht in der Nähe von Heizungen oder Orten mit intensiver Sonneneinstrahlung auf.

Reinigen Sie Ihr Telefon mit einem leicht feuchten oder mit einem Antistatiktuch ab. Benutzen Sie niemals ein trockenes Tuch oder Putzmittel.

Neigung des Telefons verändern

Ziehen Sie die Aufstellfüße heraus (1) und drehen Sie sie - zwei Stufen sind möglich - nach vorn oder hinten (2). Schieben Sie die Füße wieder ein (3).

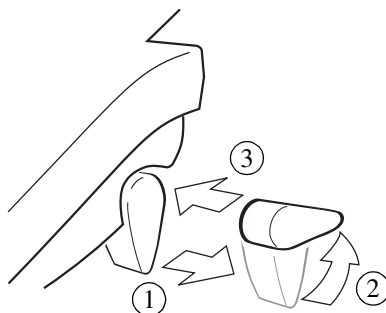

Tasten beschriften

Die Streifen über den Wähl- und Funktionstasten sowie das Feuer-/Notrufschild sind zur Beschriftung vorgesehen.

Die Abdeckung des Beschriftungsstreifens heben Sie ab, indem Sie links auf den Klarsichtstreifen (1) drücken, bis dieser sich in der Mitte so nach oben wölbt, dass Sie ihn entnehmen können. Beschriften Sie den Streifen und setzen Sie ihn wieder ein. Legen Sie anschließend den Klarsichtstreifen mit der rechten Seite zuerst auf (2), drücken Sie auf der linken Seite den Streifen in die Mitte, bis er sich leicht wölbt, und rasten Sie ihn ein. Achten Sie darauf, daß die Rastnasen unten liegen.

Das Feuer-/Notrufschild finden Sie unter dem Hörer. Um es zu beschriften, entfernen Sie zunächst die Klarsichtabdeckung. Dazu drücken Sie rechts auf die Abdeckung und schieben sie gleichzeitig nach rechts ins Gehäuse. Nun springt die Abdeckung heraus. Zum Einlegen drücken Sie die Abdeckung rechts ins Gehäuse und schieben sie nach links, bis sie einrastet.

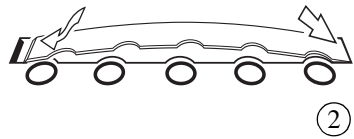
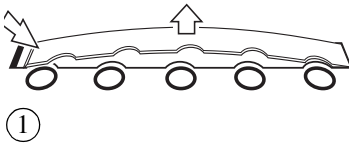

Tastenbelegung

Gesprächstasten

Hinweis: Die Geräteansichten finden Sie auf der vorderen (Varix S47) und hinteren (Varix SD48) Umschlagseite. Die erste und zweite Tastenreihe ist i.d.R. mit Gesprächstasten belegt. Es gibt folgende Gesprächstasten:









Standardarbeitsplatz

- I INTERN-Taste** mit Ihrer Rufnummer.
- E EXTERN-Tasten** zum Belegen externer Leitungen.
- D DIREKTRUF-Tasten**, ausgestattet mit Rufnummern und Belegtanzeige.

Teamarbeitsplatz

- T TEAM-Tasten** zum Anrufen eines anderen Teilnehmers oder zum Entgegennehmen von Anrufen für diesen.
- P PARTNER-Taste** zum direkten Anrufen im Team durch Tastendruck (VIP-Team).
- M MEHRFACH-INTERN-Taste** im Team sind die INTERN-Tasten anderer Teilnehmer, die parallel auch an Ihrem Telefon genutzt werden können.
- ME MEHRFACH-EXTERN-Taste** im Team sind die EXTERN-Tasten anderer Teilnehmer, die parallel auch an Ihrem Telefon genutzt werden können.
Näheres zu den Teamfunktionen finden Sie im Kapitel „Teamfunktionen“.

Fest belegte Tasten

Tasten	Erklärung
	SERVICE-Taste zum Programmieren und Einstellen von Leistungsmerkmalen
	STUMM-Taste zum Ein- oder Ausschalten des Mikrofons im Hörer oder im Telefon
	FREISPRECHEN-LAUTHÖREN-Taste zum Telefonieren über das Mikrofon und den Lautsprecher
	TRENNEN-Taste zum Beenden einer bestehenden Verbindung
	STERN- und RAUTE-Taste zum Einstellen von Leistungsmerkmalen und zum Blättern im Service-Menü
	RÜCKFRAGE-Taste zum Einleiten und Beenden eines Rückfrage-Gesprächs
	WAHLWIEDERHOLUNGS-Taste zur erneuten Wahl der zuletzt gewählten Rufnummer
	SPEICHER-Taste zum Speichern und Weiterschalten im Service-Menü
	LÖSCHEN-Taste zum schrittweisen oder kompletten Löschen von Eingaben.

Funktions- und Zieltasten

Alle nicht belegten Tasten sind frei programmierbar. Sie können mit Rufnummern (Zielen) oder Leistungsmerkmalen belegt werden.

Display und LEDs

Flag-Displays und LEDs im Team

Neben dem Textdisplay finden Sie zwischen den oberen Tastenreihen am Varix SD48 das Flag-Display, am Varix S47 die LED-Anzeigen. Die Symbole bzw. Leuchtdioden zeigen Ihnen die unterschiedlichen Belegzustände der zugehörigen Gesprächstasten im Team. Es bedeuten

Varix S47	Varix SD48	Bedeutung
keine Anzeige	keine Anzeige	Taste ist frei
• flackert	■ blinkt	Anruf mit Tonruf
• blinkt	▼ blinkt	weitere Anrufe oder Anruf ohne Tonruf
• an	■ an	Sie telefonieren über diese Taste
• an	◀ an	Die Taste ist belegt
• blinkt langsam	◀ blinkt	gehaltene Verbindung

Allgemeines

Quittungs- und Hinweiston

Nach der erfolgreichen Einstellung eines Leistungsmerkmals (z.B. Rufumleitung) hören Sie im Hörer oder Lautsprecher eine schnelle Tonfolge. Zur Erinnerung ist diese Tonfolge auch jeweils nach Abnehmen des Hörers zu hören. Bei nicht erfolgreicher Einstellung hören Sie den Besetztton.





Stummschaltung

Mit einem Druck auf die -Taste können Sie während einer Verbindung das Mikrofon abschalten, so dass Ihr Gesprächspartner Sie nicht mehr hört. Durch erneutes Drücken der -Taste schalten Sie das Mikrofon wieder ein.

Gesprächskosten (Gebühren)

Sofern Ihre Telefonanlage über eine Gebührenerfassung verfügt, wird bei selbst gewählten Externgesprächen der Gebührenbetrag und die Gebühreneinheiten angezeigt. Die Anzeige wird während des Gesprächs in der zweiten Zeile des Displays eingeblendet und bleibt zur Erinnerung noch eine kurze Zeit nach Gesprächsende erhalten. Sie können die Gebührenanzeige abschalten oder auf Gesprächszeitanzeige umschalten (siehe „TelefonEinstellungen/Leistungsmerkmale“).

Freisprechen/Lauthören

Wollen Sie freisprechen, heben Sie den Hörer nicht ab, sondern drücken die -Taste. Sie hören dann über den Lautsprecher und sprechen in das Mikrofon rechts unten an Ihrem Telefon. Das Gespräch beenden Sie durch erneutes Drücken der -Taste. Wenn Sie während eines Gesprächs zum Lauthören umschalten möchten, drücken Sie die -Taste. Durch Festhalten der -Taste und Auflegen des Hörers können Sie auf Freisprechen umschalten.

Wahlwiederholung

Zur Wahlwiederholung der zuletzt gewählten Rufnummer drücken Sie bitte die -Taste.

Blockwahl (Wahlvorbereitung)

Haben Sie Blockwahl für Ihr Telefon eingestellt (siehe Kapitel „Telefoneinstellungen/Leistungsmerkmale“) können Sie alle Rufnummern und Kennziffern bei aufliegendem Hörer eingeben. Diese werden erst nach Abheben des Hörers oder Drücken der -Taste gewählt.

Nachwahl mit TTW

Bei internen und externen digitalen ISDN-Verbindungen können Sie mit Tontastwahl sofort Ziffern nachwählen (z.B. um einen Anrufbeantworter abzufragen).

Bei analogen Leitungen ist die Nachwahl ca. 5 Sekunden nach Gesprächsbeginn möglich. Die automatische Umschaltung auf das TTW-Wahlverfahren ist im Service Menü voreingestellt.

Gegensprechen/Durchsage







Ihr Varix SD48/S47 und andere Systemtelefone in der Telefonanlage können als Gegensprechstellen - ohne den Hörer abzuheben - benutzt werden. Dazu muß das Gegensprechen programmiert sein (siehe „Telefoneinstellungen/Leistungsmerkmale“).





Intern/extern gerichtete Telefone

Intern gerichtete Telefone belegen nach Abheben des Hörers automatisch die INTERN-Taste. Sie können sofort intern wählen. Eine externe Rufnummer wählen Sie nach Eingabe einer Leitungskennziffer (z.B. 0). Beim extern gerichteten Telefon können Sie sofort extern wählen. Zur internen Wahl müssen Sie die INTERN-Taste drücken.

Anzeige aktiver Leistungsmerkmale

In der zweiten Displayzeile finden Sie unten rechts die Anzeige aktiver Leistungsmerkmale. Bei Varix SD48 werden Symbole, bei Varix S47 Buchstaben angezeigt. Es bedeuten

Varix S47	varix SD48	Bedeutung
S		Stummschaltung
K		Kopfsprechgarnitur
L		Freisprechen/Lauthören
G		Gebühren
N		Anruferliste
T		Termin

Weitere aktive Leistungsmerkmale werden Ihnen im Display als Text angezeigt. Bei aufliegendem Hörer können Sie nach Drücken der -Taste die Liste dieser aktiven Leistungsmerkmale mit / durchblättern. Die Abfrage beenden Sie mit .

Teamfunktionen

Beispiel TOP- bzw. MAKLER-Team

Teamschaltungen bestehen aus mehreren Telefonen bei denen die Gesprächsstationen parallel geschaltet sind. Parallel geschaltete INTERN-Tasten/❶ (mit der eigenen Rufnummer) heissen bei den anderen Teilnehmern TEAM-Tasten ❶. Mit den TEAM-Tasten können somit Anrufe für andere Teilnehmer entgegenommen und ggf. vermittelt werden. Ist ein Teamteilnehmer frei kann er durch Drücken der TEAM-Taste direkt angerufen werden. Ein derartiges Team wird TOP-Team genannt.

Wird ein Telefon um EXTERN-Tasten ❷ erweitert und diese ebenfalls auf anderen Telefonen parallelgeschaltet, entsteht ein MAKLER-Team mit MEHRFACH-EXTERN-Tasten ❷. Werden TOP-Team und MAKLER-Team kombiniert, entsteht ein REIHEN-Team. Dadurch erhöht sich die Flexibilität des Teams, denn alle Teilnehmer können auf diese externen Leitungen zugreifen.

Durch das Leistungsmerkmal „Rufzuschaltung“ (siehe „Leistungsmerkmale im Service Menü“) kann die Signalisierung der Anrufe an TEAM- und MEHRFACH-EXTERN-Tasten für jedes Telefon individuell eingestellt werden.

Weitere Teamvarianten sind das VIP- und MAKLER-Team. Informieren Sie sich hierzu in der ausführlichen Bedienungsanleitung die mit Ihrem System geliefert wurde.

Beispiel TOP-Team

Rufnummer z.B.

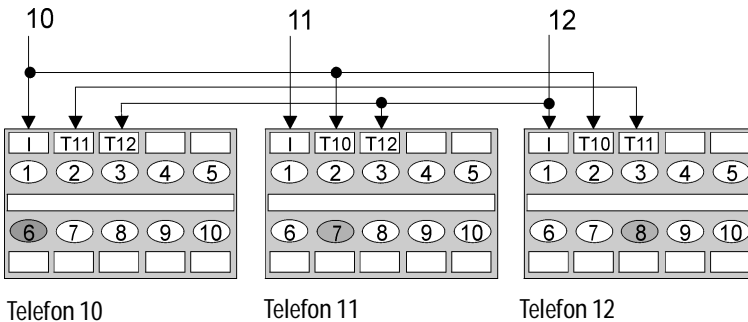

Beispiel MAKLER-Team

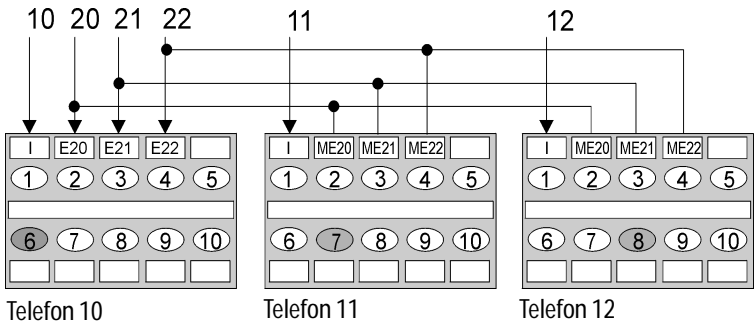

Telefonieren

Anruf entgegennehmen

☒/📞 Nehmen Sie den Hörer ab und/oder drücken Sie eine Gesprächstaste an der der Anruf signalisiert wird.

Intern anrufen vom intern gerichteten Telefon

☒☒¹/📞/☒☒ Wählen Sie bei abgenommenem Hörer die Rufnummer oder drücken Sie eine TEAM- oder PARTNER-Taste.

Intern anrufen vom extern gerichteten Telefon

☒📞☒☒ ☒☒/📞/☒☒ Drücken Sie bei abgenommenem Hörer die INTERN-Taste und wählen Sie die Rufnummer oder drücken Sie eine TEAM- oder PARTNER-Taste.

Extern anrufen vom intern gerichteten Telefon





☒📞☒☒ ☒☒/☒☒☒☒☒☒ Wählen Sie - bei abgenommenem Hörer die Leitungskennziffer oder drücken Sie eine EXTERN-Taste und wählen Sie die Rufnummer.

Extern anrufen mit Kurzwahlrufnummer



☒☒☒☒☒☒ Wählen Sie ein Kurzwahlziel mit einer 2, 3 oder 4stelligen Kurzwahlrufnummer. Bei ausgeschalteter Blockwahl können Sie auch ohne Abnehmen des Hörers wählen (Freisprechbetrieb).

1. Bei ausgeschalteter Blockwahl können Sie auch ohne Abnehmen des Hörers wählen (Freisprechbetrieb).

Extern anrufen vom extern gerichteten Telefon

 ¹ /  *  Wählen Sie nach Abnehmen des Hörers und/oder Drücken der EXTERN-Taste die Rufnummer.

Gespräche beenden

 /  /  Drücken Sie die TRENNEN-Taste und/oder legen Sie den Hörer auf. Den Freisprechbetrieb beenden Sie mit der FREISPRECHEN-Taste.

Rückfrage

  /   /   /  /  Drücken Sie die **R**-, INTERN- oder EXTERN-Taste und wählen Sie die Rufnummer oder drücken Sie eine TEAM- oder PARTNER-Taste.

Makeln

Drücken Sie wechselweise die Tasten, die die gehaltenen Verbindungen signalisieren. Makeln Sie mit der **R**-Taste wenn damit eine Rückfrageverbindung hergestellt wurde.

Beenden der Rückfrage

 /  ... Drücken Sie die TRENNEN-Taste und anschließend die Taste der gehaltenen Verbindung.

Übergabe an interne/externe Teilnehmer

 Sie haben eine Rückfrageverbindung hergestellt. Kündigen Sie die wartende Verbindung an und legen Sie den Hörer auf. Alternativ können Sie den Hörer auch auflegen bevor sich der andere Teilnehmer gemeldet hat. Dieser wird dann gerufen.

1. Bei ausgeschalteter Blockwahl können Sie auch ohne Abnehmen des Hörers wählen (Freisprechbetrieb).

Hinweis: Bei einer externen Übergabe werden u.U. zwei externe Teilnehmer über Ihre Telefonanlage zusammengeschaltet und anfallende Gesprächsgebühren für Ihr Telefon gebucht. Im ISDN haben Sie keine Kontrolle wann das vermittelte Gespräch beendet wird. Im analogen Netz wird eine derartige Verbindung nach 5 Minuten automatisch unterbrochen.

Zurückvermitteln über TEAM-Tasten

Haben Sie einen Anruf für einen anderen Teamteilnehmer an einer TEAM-Taste entgegengenommen und wollen das Gespräch an **diesen** Teilnehmer zurückvermitteln, müssen Sie die TEAM-Taste drücken über die Sie gerade sprechen und den Hörer auflegen.

Weitere Anrufe

Um einen weiteren Anruf während eines Gespräches entgegenzunehmen, drücken Sie bitte die entsprechende Gesprächstaste. Das erste Gespräch wird gehalten.

Zielwahl

Freie Tasten können Sie mit Rufnummern programmieren. Zum Wählen drücken Sie einfach die programmierte Taste.

Leistungsmerkmale im Service Menü

Intern-/Extern- und Ein-/Aus-Einstellfeld

Leistungsmerkmale rufen Sie aus dem Service Menü auf. Dazu benutzen Sie die **←**-Taste und geben - wie folgend dargestellt - Kennziffern ein oder blättern im Menü mit den *** / #**-Tasten (siehe „Navigieren im Service Menü“). Bei einigen der folgenden Leistungsmerkmale werden Sie aufgefordert eine Auswahl einzugeben. Sie sehen dann im Display z.B. folgende Darstellung

```
i+e! 1=int 2=ext
```

Sie können dann mit den Ziffern **1**, **2** oder **3** wählen, ob das Leistungsmerkmal für interne, externe oder interne und externe Anrufe gelten soll. Die aktuelle Einstellung ist mit **!** gekennzeichnet. Im Einstellfeld

```
aus! 1=ein
```

können Sie mit **1** für ein und **0** für aus das Leistungsmerkmal ein- bzw. ausschalten. Mit **→** wird der gewählte Zustand aktiviert.

Im Display wird Ihnen der aktuelle Zustand des Leistungsmerkmals mit z.B. [ein] angezeigt. Bei erfolgreicher Ausführung eines Leistungsmerkmals erhalten Sie die [pos]-Quittierung. Bei einer [neg]-Quittierung ist u.U. das Leistungsmerkmal gesperrt.

Tastenprogrammierung

Fast alle Leistungsmerkmale lassen sich auf freie Tasten programmieren und durch Tastendruck abrufen bzw. ein- und ausschalten. Die folgend grau dargestellten Tasten sind die Eingaben die Sie beim Programmieren einer Taste vornehmen müssen (siehe „Tastenprogrammierung“).

Aus dem Telefonbuch anrufen (Alphawahl)

Um das Telefonbuch zu nutzen, sollte an Ihrem Gerät eine TELEFONBUCH-Taste für das interne bzw. externe Telefonbuch programmiert sein.

... / / Nach Menüaufruf geben Sie durch (mehrfaches) Drücken der Zifferntasten Buchstaben ein (hier z.B.). Die -Taste brauchen Sie nur dann betätigen, wenn der nächste Buchstabe auf der gleichen Taste liegt. Mit oder starten Sie den Suchvorgang; weiterhin können Sie mit diesen Tasten ab jedem angezeigten Eintrag vor- oder zurückblättern. Mit der -Taste löschen Sie einzelne Buchstaben, mit wählen Sie den Eintrag und mit der -Taste beginnen Sie einen neuen Suchvorgang. Die -Taste unterbricht den aktuellen Suchvorgang. Ist „Blockwahl“ eingerichtet, wird ein Eintrag erst durch Abnehmen des Hörers gewählt.

Rückruf intern

Aktivieren Sie den Rückruf, wenn der interne Teilnehmer frei oder besetzt ist. Maximal 4 Rückrufeinträge sind möglich.

Alle Rückrufe I sehen

Rückrufwünsche werden täglich zu einem bestimmten Zeitpunkt z.B. 0 Uhr automatisch gelöscht.

Anrufschutz

/ ... / / schaltet den Anrufschutz für alle Gesprächstasten ein/aus.

Rufumleitung sofort intern/extern

/ / ... / / schaltet die Rufumleitung für alle INTERN-/EXTERN-Tasten ein/aus. Geben Sie nach dem Menüaufruf die interne oder externe¹ Rufnummer (mit Leitungskennziffer) ein. Als externes

1. ab Mitte 1999 verfügbar

Ziel lässt sich auch ein Speicherplatz des Kurzwahlspeichers eingeben (siehe ausführliches Handbuch).

☛ 2 1 0 ☞☞☞ Löscht alle Rufumleitungen

Rufumleitung Sammelanschluss

☛ 2 1 4 ☞☞☞ / ☞☞☞ / * ☞☞☞ / * 1 ... 3 / * 0 / 1 ☞☞☞ schaltet die Rufumleitung für einen Sammelanschluss, dem Sie zugeordnet sind, ein/aus. Geben Sie nach dem Menüaufruf die Sammelanschluss-Rufnummer ein. Nach der ***Taste** wird das interne oder externe Ziel eingegeben.

Rufumleitung nach Zeit intern/extern

☛ 2 2 1 ☞☞☞ / ☞☞☞ / * 1 ... 3 / * 0 / 1 ☞☞☞ schaltet Anrufe für alle INTERN-/EXTERN-Tasten nach einer bestimmten Zeit um. Geben Sie nach dem Menüaufruf die interne oder externe Rufnummer ein.

Aktive Leitungsmerkmale löschen

☛ 1 0 ☞☞☞☞☞ löscht Anrufschutz, Rufumleitung, Rufumleitung nach Zeit, Rückrufwunsch und „Sammelanschluss aus“.

Pick up

☞☞☞ 4 4 ☞☞☞☞☞ holt einen Anruf in einer Pick-up-Gruppe an Ihr Telefon.

☞☞☞ 4 5 ☞☞☞☞☞☞☞☞ holt einen Anruf von jedem Telefon an Ihr Telefon. Geben Sie dazu die Rufnummer des klingelnden Telefons ein.

Anklopfen

☞☞☞ 5 7 ☞☞☞☞☞ klopft bei einem besetzten Teilnehmer an.

☞☞☞ R ☞☞☞ R Wenn Sie den Anklopftönen hören, können Sie diesen Gesprächswunsch durch Rückfrage entgegennehmen.

Konferenz intern/extern

6 4 6 Leiten Sie aus einem Gespräch die Rückfrage ein und wählen Sie den 2. Gesprächspartner. Kündigen Sie die Konferenz an und geben Sie die Serviceprozedur ein.

Sammelanschluss

1 4 / **0 / 1** schaltet Ihr Telefon aus dem Sammelanschluss heraus oder hinzu.

Wählberechtigung verändern

0 2 0 schaltet Ihr Telefon in die Wählberechtigung „eingeschränkte Wahl“ (keine externe Wahl möglich).

0 2 1 / schaltet Ihr Telefon wieder in die ursprüngliche Wählberechtigung. Sie müssen dazu Ihre PIN (Lieferzustand 0000) eingeben; (ändern der PIN siehe „TelefonEinstellungen/Leistungsmerkmale“).

Durchsage

5 4 Wählen Sie nach der Serviceprozedur die Rufnummer des Teilnehmers. Hat der Empfänger sein Gerät auf Gegensprechen (siehe „TelefonEinstellungen/Leistungsmerkmale“) eingestellt, kann er direkt antworten.

Türöffner betätigen

7 1 / Wählen Sie nach dem Menüaufruf die Rufnummer der Türsprechstelle.

Anruferliste abfragen (max. 4 Einträge)

1 7 1 / Nach dem Menüaufruf blättern Sie mit / die Einträge durch. Mit löschen Sie Einträge, durch Abnehmen des Hörers wird die Rufnummer gewählt, mit die Abfrage abgebrochen.

Message waiting senden

➔ 6 9 1 ➔ [Grid] ➔ [Grid] ➔ Nach dem Menüaufruf geben Sie den Nachrichtentext über die Ziffern-Tasten (Ziffer 2: A, B, C usw) ein. Nach der Texteingabe geben Sie die Zielrufnummer ein und verschicken die Nachricht mit ➔.

Message waiting abfragen

➔ 6 8 ➔ * / # ➔ [X] ^ Nach Menüaufruf oder Drücken der Taste für message waiting abfragen blättern Sie mit * / # die Nachrichten durch. Mit ➔ kann der Message-Text abgefragt werden. Mit [X] löschen Sie Einträge, durch Abnehmen des Hörers wird die Rufnummer gewählt; mit ➔ wird die Abfrage abgebrochen.

Rufzuschaltung im Team

➔ 1 2 ➔ / M M T P / 0 / 1 * 0 ... 3 ➔ ➔ Wählen Sie nach Menüaufruf die Gesprächstaste, für die Sie die Einstellung vornehmen möchten. Anschließend können Sie die Rufzuschaltung aus- bzw. einschalten. Blättern Sie dann mit * weiter und geben Sie mit 0 ... 3 bei Bedarf eine Zeitverzögerung für die Rufzuschaltung ein.

Leistungsmerkmale und MULTI-FUNKTION-Taste

Belegung der Multifunktionstasten

MULTI-FUNKTION-Tasten sind Tasten, auf denen Leistungsmerkmale gestapelt sind. Durch mehrfachen Tastendruck auf eine derartige Taste blättern Sie die Leistungsmerkmale durch und bestätigen Ihre Auswahl mit der -Taste. Das Leistungsmerkmal wird dann ausgeführt oder Sie gelangen in das Service Menü, um in den Einstellfeldern weitere Eingaben vorzunehmen.

Die MULTI-FUNKTION-Tasten sind mit folgenden Leistungsmerkmalen belegt.

Taste IM GESPRÄCH: Lautsprecher-Lautstärke verändern, TTW-Nachwahl, Makeln, Übergabe, Konferenz einleiten

Taste BEI BESETZT: Rückruf, Anklopfen, Aufschalten, Anrufschatz durchbrechen

Taste ANRUF UMSCHALTEN/SAMMELANSCHLUSS: Übergabe, Anrufliste abfragen, Telefonbuch, Rufumleitung, Umleiten Sammelanschluss, Ausschalten aus dem Sammelanschluss, Rufumleitung nach Zeit

Taste ANRUF UMSCHALTEN: Übergabe, Rufumleitung (Gerät), Rufumleitung nach Zeit (Gerät), Anrufe ablenken

Taste GESPRÄCHSTASTEN EINSTELLEN: Rufzusaltung, Vertretung einschalten, Vertretung zurückschalten und sperren, Rufumleitung für Tasten, Rufumleitung nach Zeit für Tasten, Anrufschatz für Tasten

Taste SCHUTZFUNKTIONEN: Anrufschatz (Gerät), Wahlberechtigung einschränken, Wahlberechtigung freigeben, Gebühren pro Taste abfragen

Taste LEISTUNGSMERKMALE LÖSCHEN: einzelne Rückrufe löschen, alle Rückrufe löschen, alle Rufumleitungen löschen

Taste INFOS/MELDUNGEN/LEISTUNGSMERKMALE: message waiting Liste abfragen, message waiting aktivieren, Anrufliste abfragen, Termin speichern/löschen, Terminruf abschalten, Rückruf, Rufablenkung, Makeln, Konferenz

Taste DURCHSAGE/LAUTSTÄRKE: Lautstärke Lautsprecher, Hörerlautstärke, Durchsage, Gegensprechen freigeben

Hinweis: *Das Programmieren und die Bedienung der MULTI-FUNKTION-Tasten entnehmen Sie bitte der ausführlichen Bedienungsanleitung.*

Telefoneinstellungen

Tonruf und Lautsprecher

➔ Alle Einstellungen beginnen Sie mit der SERVICE-Taste, wählen Sie dann...

Kennziffern	Einstellung mit ... für ...
0 1 1 ➔	0...9 Hörer Lautstärke
0 1 2 ➔	0...9 Lautsprecher Lautstärke
0 1 3 ➔	0...9 Tonruf Lautstärke
0 1 4 ➔	0...9 Tonrufklang
0 1 5 ➔	0...9 Tonrufmelodie
0 1 0 ➔	➔ Grundeinstellung

➔ ➔ speichern und beenden Sie die Einstellung.

Leistungsmerkmale

➔ Alle Einstellungen beginnen Sie mit der SERVICE-Taste, wählen Sie dann ...



Kennziffern	Einstellungen mit ... für ...	
0 1 6 ➔	0 Headset aus 1 Headset ein	
0 6 0 ➔	0 Blockwahl aus 1 Blockwahl ein	
0 4 ➔	Sprachumschaltung * / # Sprache auswählen	
6 3 8 ➔	0 Gegensprechen bei Durchsagen aus 1 Gegensprechen bei Durchsagen ein	
6 5 1 ➔	0 Anrufanzeige an Gesprächstasten aus 1 Anrufanzeige an Gesprächstasten ein	
6 5 5 ➔	0 Gebührenanzeige aus 1 Gebührenanzeige ein 2 Gesprächszeitanzeige	
1 7 2 ➔	1 Anrufliste für interne Anrufe 2 Anrufliste für extern Anrufe 3 Anrufliste für alle Anrufe	* 0 aus * 1 ein

Kennziffern	Einstellungen mit ... für ...	
0 9 0 →	Sicherungscode ändern # alter Code → # neuer Code → # neuer Code	
0 6 2 →	0 Automatische TTW-Umschaltung aus 1 Automatische TTW-Umschaltung ein	





→ ← speichern und beenden Sie die jeweilige Einstellung



Tastenprogrammierung





Tasten mit Rufnummern programmieren (Zieltasten)

 Wählen Sie eine Taste und löschen Sie ggf. deren Inhalt mit . Geben Sie dann die Rufnummer (bei externen Zielen mit Leitungskennziffer z.B. 0) ein.

Tasten mit Leistungsmerkmalen belegen

 Drücken Sie nach der SERVICE-Taste die zu programmierende Taste und löschen Sie ggf. deren Inhalt mit . Mit  schalten Sie dann auf Funktionsprogrammierung um. Wählen Sie dann die im Kapitel „Leistungsmerkmale in Service Menü“ grau dargestellten Tasten für das Leistungsmerkmal. Mit   beenden Sie die Programmierung.

Achtung! Wenn Sie bei der Tastenprogrammierung im Ein-/Aus-Einstellfeld die  oder  wählen, wird die Taste das Leistungsmerkmal nur ein- bzw. ausschalten. Soll die Taste das Merkmal jeweils umschalten (toggeln), müssen Sie an dieser Stelle die -Taste drücken.

Telefonbuch-Taste: Bei der Programmierung müssen Sie nach der Eingabe der Kennziffern   die -Taste 2 mal drücken und dann mit   die Programmierung beenden.

Navigieren im Service Menü

Das Service Menü besteht aus 10 Leistungsmerkmalgruppen (S 0 ... 9), die wiederum in Untergruppen unterteilt sind. Wie in der folgenden Grafik dargestellt, können Sie durch Kennzifferneingabe gezielt die Einstellfelder der Leistungsmerkmale aufrufen. Alternativ besteht die Möglichkeit das Menü durchzublätern. Dabei haben bestimmte Tasten folgende Funktion:

- ➔: Einstieg/Ausstieg Service Menü
- * / #: Vorwärts/Rückwärts blättern
- ➔: Auswahl/Eingabe bestätigen (Enter)
- ↶: Rücksprung

Blinkt bei der Auswahl die angezeigte Kennziffer (z.B. S 211) sind Sie am untersten Verzweigungspunkt des Menübaums angelangt und gelangen mit der ➔-Taste in das Einstellfeld.

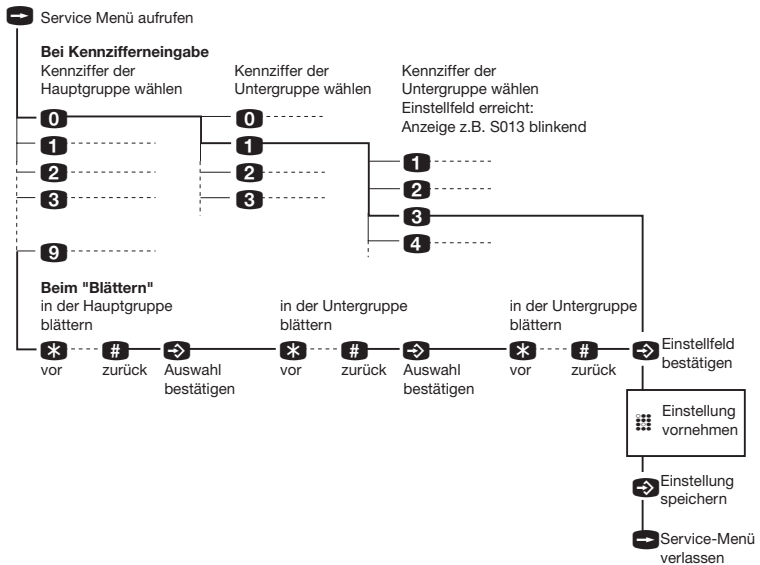

Zubehör/Besondere Leistungsmerkmale

Zubehör

- Kopfsprechgarnitur mit Umschalter
- Türbesetztanzeige
- Tonbandadapter
- Mithörmuschel (Zweithörer)
- Wahlhilfen:
PC-Dialer
TAPI-Treiber
PC-Telefon

Besondere Leistungsmerkmale

- Interaktives Sprachsystem (Voice Mail), Auto Attendant, Fax-Mail, Alarmierung, usw.
- Statistik- und Gebührenerfassung via PC
- Verbuchen der Gebühren auf PIN, Kostenstellen, usw.